

HX

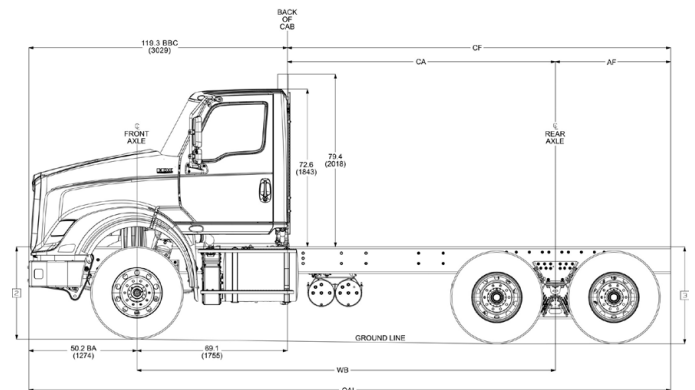

Motor	<ul style="list-style-type: none"> International S13, 12.7 L EPA 24. 400 - 515 HP / 1,450 - 1,850 lb.- ft. Cummins X15 Euro VI. 450 HP / 1,650 - 1,850 lb.- ft.
Transmisión	<ul style="list-style-type: none"> International T14: manual automatizada de 14 velocidades. Allison Serie 4000: automática 5,6 o 7 vel., 6a generación. Eaton: manual y automatizada Endurant XD de 18 vel.
Embrague	<ul style="list-style-type: none"> International 1,850 lb. - ft. Eaton Fuller 1,750 - 1,850 lb. - ft.
Eje Delantero	<ul style="list-style-type: none"> Meritor 12,000 - 22,800 lb. Dana Spicer 16,000 - 20,000 lb.
Suspensión Delantera	<ul style="list-style-type: none"> Muelles multihoja 14,000 - 24,000 lb. Muelles de perfil parabólico 13,200 - 22,000 lb.
Eje Trasero	<ul style="list-style-type: none"> Meritor 40,000 - 58,000 lb. Dana Spicer 46,000 - 52,000 lb.
Suspensión Trasera	<ul style="list-style-type: none"> Mecánica tipo viga igualadora, Hendrickson HMX EX de 40,000 a 52,000 lb., RT de 46,000 lb., Ultimaax de 46,000 lb. Neumática <ul style="list-style-type: none"> Hendrickson: HAS 46,000 lb. Hendrickson: PRIMAXX 46,000 - 52,000 lb.
Rines	<ul style="list-style-type: none"> Aluminio y acero 22.5x8.25, 22.5x9.00, 22.5x12.25, 24.5x8.25.
Llantas	<ul style="list-style-type: none"> 11R22.5, 11R24.5, 315/80R22.5, 425/65R22.5
Sistema de Frenos	<ul style="list-style-type: none"> ABS Bendix ESP 4-Canales (4 Sensores/4 Moduladores). Frenos neumáticos de tambor con control de tracción automático y control electrónico de estabilidad. Frenos neumáticos de disco con control de tracción automático y control electrónico de estabilidad (opcional).
Sistemas de Seguridad	<ul style="list-style-type: none"> Sistema de mitigación de colisión. Control de crucero adaptativo. Frenado automático multicarril y de vehículo estacionado. Alerta de objeto estacionado. Alerta y frenado por salida de carretera. Advertencia de salida de carril.
Sistema de Combustible y DEF	<ul style="list-style-type: none"> Tanque de Combustible <ul style="list-style-type: none"> 2 Tanques 120+120 gal, total 240 gal (908 L), aluminio pulido o no pulido. 2 Tanques 100 + 100 gal, total 200 gal (757 L), aluminio pulido o no pulido. 2 Tanques 80+80 gal, total 160 gal (606 L), aluminio pulido y no pulido. Tanque de DEF: 10.6 gal (40 L), 15.9 gal (60 L), 18 gal (68 L) 25.2 gal (95 L).
Sistema Eléctrico	<ul style="list-style-type: none"> Alternadores: 12 Volt, 165 - 325 AMP. Sistemas de batería: 12 Volt, 1400 - 5500CCA.
Tipos de Cabina	<ul style="list-style-type: none"> Day Cab o convencional. Cabina con dormitorio de 56" de altura intermedia o baja. Cabina con dormitorio de 73" con altura intermedia.

Equipo Aerodinámico	<ul style="list-style-type: none"> Bisera de parabrisas en metal o color de carrocería, extensiones laterales de cabina.
Exterior de cabina	<ul style="list-style-type: none"> Tratamiento anticorrosivo por inmersión E-coat. Pintura bicapa. Faros principales de halógeno. Luz de trabajo y niebla con LED.
Interiores de Cabina	<ul style="list-style-type: none"> Pantalla LCD a color de 5" o de 3". Aire acondicionado con calefacción integrada. Colchón de espuma o de resortes internos Con acabado Classic. Acabado del panel de instrumentos: negro. Instrumentos: medidores negros con biseles negros. Con acabado Diamond y Diamond Elite. Acabado del panel de instrumentos: negro con acento en simil madera. Instrumentos: medidores negros con biseles cromados.
Bastidor	<ul style="list-style-type: none"> Perfil en C, 10.125"x3.580"x0.312", 10.250"x3.610"x0.375" o 12.5"x3.750"x0.500". Acero de alta resistencia de 120,000 PSI.
Misceláneos	<ul style="list-style-type: none"> Quinta rueda fija y deslizable: Fontaine o Holland.
Opciones	<p>Construido para resistir, prosperar y dominar cualquier tarea, es difícil imaginar un camión con más capacidad que la Serie International HX. Su interior premium ofrece el espacio y los materiales diseñados para brindar comodidad y soporte kilómetro a kilómetro, incluso en las condiciones más extremas.</p> <p>Y cuando está equipado con el revolucionario y ligero International S13 Integrated Powertrain, las empresas pueden beneficiarse de una capacidad de carga excepcional, una economía de combustible sobresaliente y una mantenibilidad simplificada.</p> <ul style="list-style-type: none"> Configuraciones para aplicaciones de tractocamión vocacionales o severas. 119" BBC y hasta un ángulo de giro de 40° para una excelente maniobrabilidad. La serie HX permite a los carroceros crear la solución ideal para los requisitos de su aplicación. Proporcionar un sistema de climatización líder en la industria, una amplia visibilidad para el conductor y una impresionante maniobrabilidad que evita obstáculos. Cabina espaciosa y cómoda para trabajar todo el día sin sentirse agobiado.



Los pesos vehiculares son aproximados y pueden variar de acuerdo a las especificaciones del vehículo. International Motors México C.V., S. de R.L. de C.V. en su afán de mejora continua, se reserva el derecho de cambiar las especificaciones sin previo aviso, quedando exenta de toda responsabilidad. Las fotografías contenidas en este folleto son meramente ilustrativas.